

**LE MARCHÉ DU STORE<sup>MD</sup>**

# Stores pour puits de lumière Guide d'installation



BTG 491191

**C'est si simple!**

## Avant de commencer

Votre nouveau store vertical Le Marché du Store<sup>MD</sup> est fabriqué selon vos spécifications avec des matériaux de la plus haute qualité. Pour assurer le bon fonctionnement de votre store, veuillez suivre attentivement les instructions détaillées dans ce guide.

**Avis:** les vis fournies peuvent être utilisées pour l'installation sur la plupart des surfaces. Voici quelques conseils s'appliquant à certains types de surfaces.

**Pour les panneaux de gypse ou le plâtre:** utilisez les chevilles d'ancrage creuses pour obtenir un support additionnel.

**Pour le béton, la pierre, la brique ou la céramique:** utilisez une perceuse avec une mèche au carbure de même que des chevilles d'ancrage appropriées avant de poser les vis.

**Pour les surfaces métalliques:** percez des trous au préalable avant de poser les vis.

### Outils Conseillés

- Perceuse
- Crayon
- Ciseaux
- Galon à mesurer
- Tournevis à mèche plate

### Pièces qui composent un store pour puits de lumière

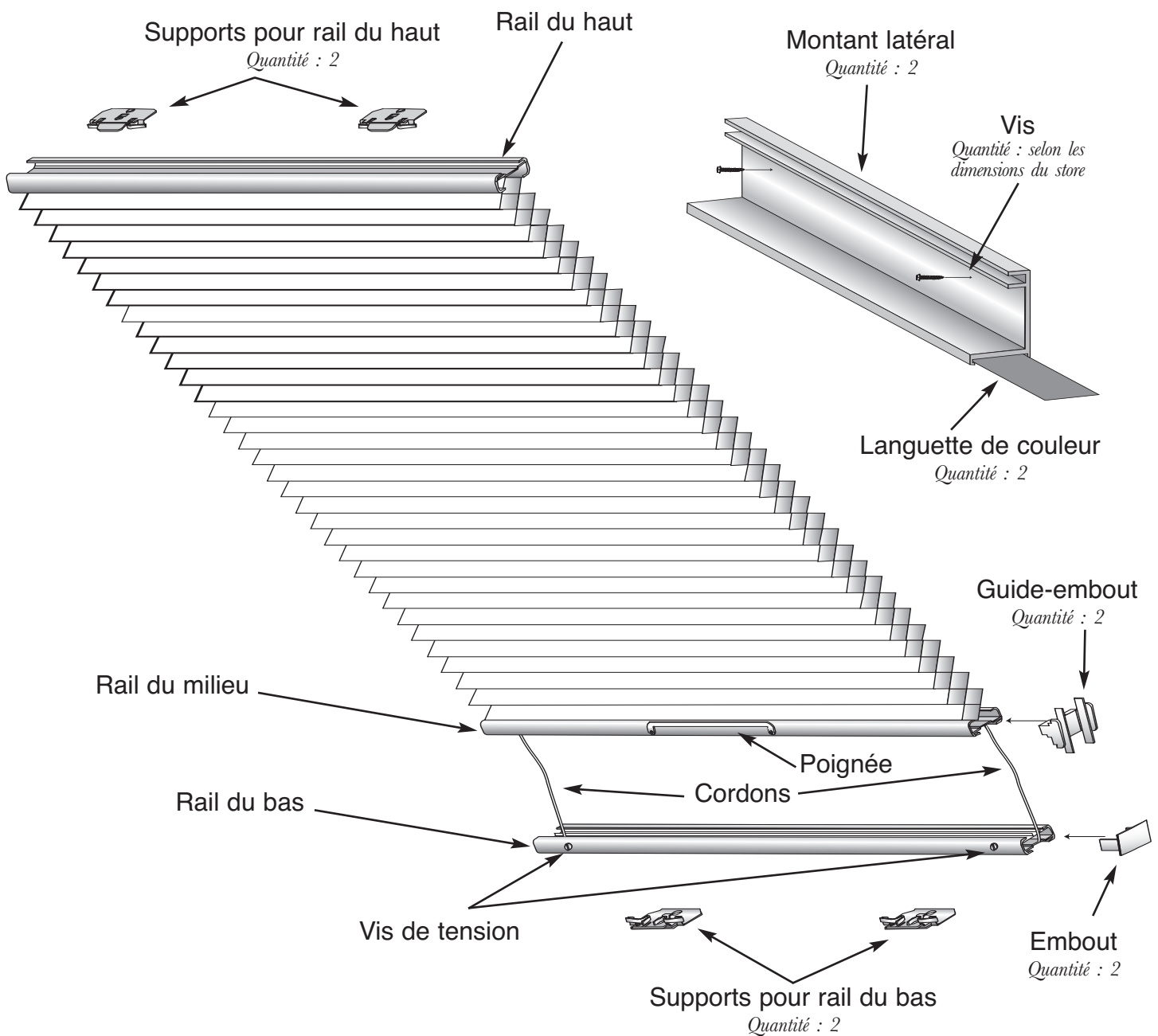

## Pour commencer

**Important:** Pour assurer le bon fonctionnement de votre store, vous devez suivre attentivement les instructions suivantes  
**1<sup>re</sup> étape.** Poser les montants latéraux

- (Voir Fig. A et B) Au moyen d'un crayon, indiquer l'emplacement des vis sur la surface intérieure des montants. Allouer  $\frac{3}{4}$ " entre les vis et le rebord avant des montants. Positionner les vis aux deux extrémités à 4" de chacune des extrémités des montants ; allouer un espace de 12" entre chacune des vis intermédiaires.
- Placer parallèlement les montants latéraux de façon à ce que leur rebord arrière se trouve au moins à  $\frac{3}{4}$ " de tout obstacle.
- Percer au préalable des trous au travers des montants dans le cadre de fenêtre en suivant les marques faites au crayon. Poser les montants avec les vis fournies à cet effet.

Grille d'espacement pour les supports du rail du haut

Largeur du store	Emplacement du support
15" - 20"	2 ½"
20" - 32"	4 ½"
32" - 48"	6 ½"

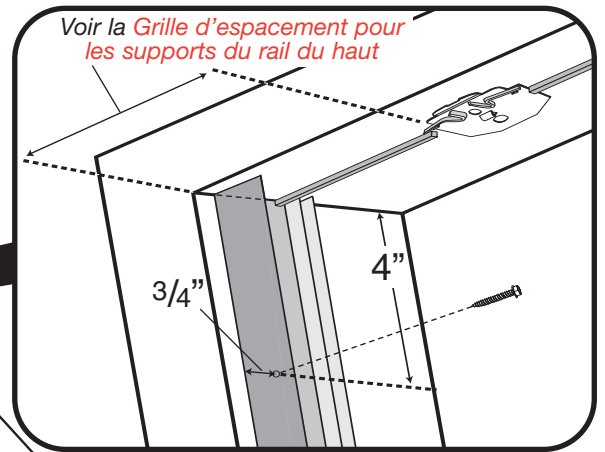
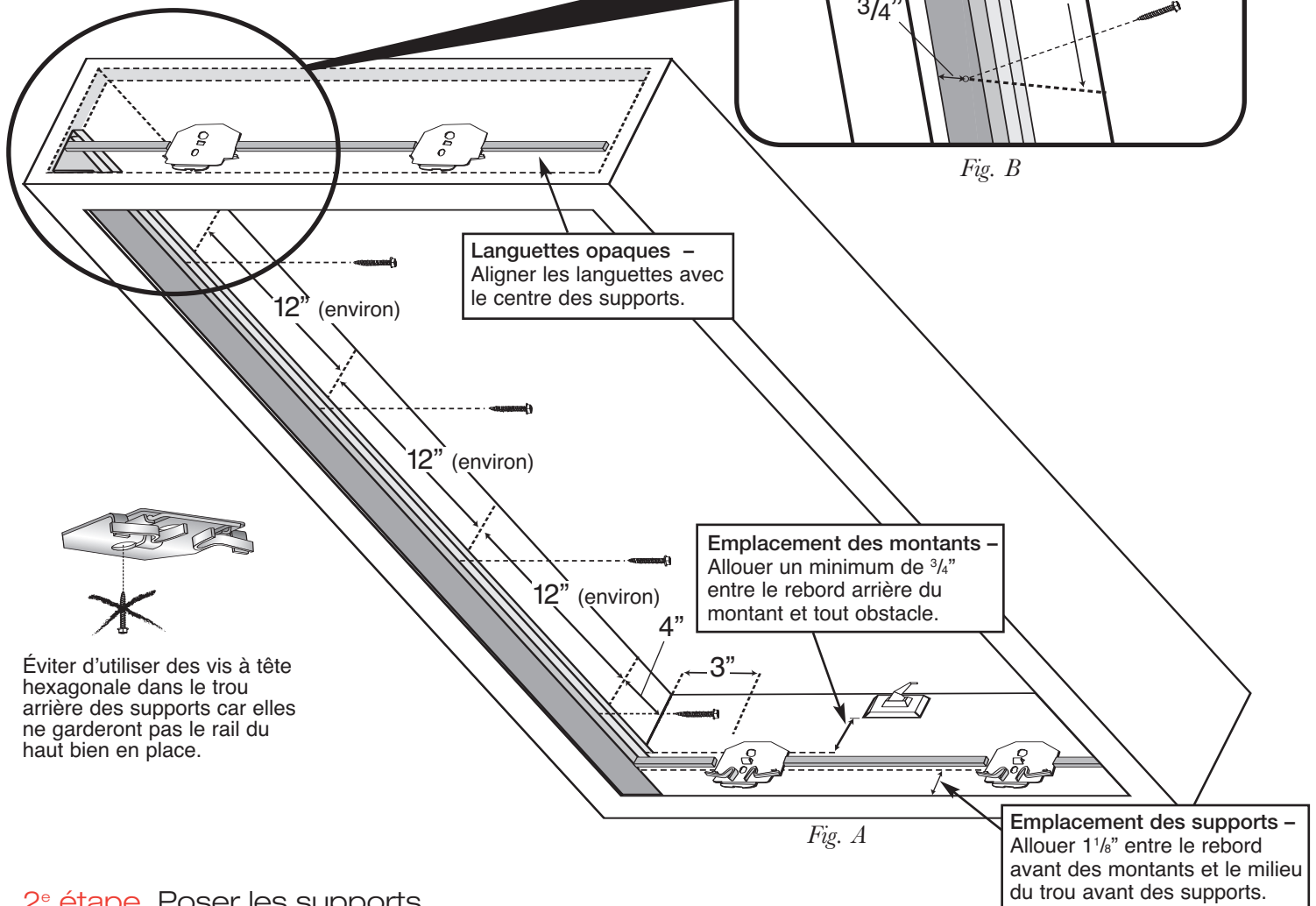

Fig. B



Languettes opaques – Aligner les languettes avec le centre des supports.

Emplacement des montants – Allouer un minimum de  $\frac{3}{4}$ " entre le rebord arrière du montant et tout obstacle.

Emplacement des supports – Allouer  $1\frac{1}{8}$ " entre le rebord avant des montants et le milieu du trou avant des supports.

Éviter d'utiliser des vis à tête hexagonale dans le trou arrière des supports car elles ne garderont pas le rail du haut bien en place.

## 2<sup>e</sup> étape. Poser les supports

Positionner les supports de façon à ce que le milieu du trou avant se trouve à  $1\frac{1}{8}$ " du rebord avant des montants. Il est essentiel que les supports soient alignés.

- L'emplacement des supports pour le rail du haut varie selon la largeur du store. Consulter la grille d'espacement ci-dessus.
- Positionner les supports pour le rail du bas à 3" des montants.

### 3<sup>e</sup> étape. Poser les languettes opaques

*Avis: ne pas ôter la doublure des languettes avant que celles-ci ne soient coupées à la longueur requise*

1. Mesurer la distance entre les supports et celle entre les supports et le cadre de la fenêtre, en haut et en bas.
2. Couper la languette opaque en six (6) morceaux pour les insérer dans les six (6) espaces mesurés ci-dessus.
3. Ôter la doublure des languettes et presser pour les fixer; aligner les languettes avec le milieu des supports.

### 4<sup>e</sup> étape. Insérer le store dans les montants latéraux

1. Presser ensemble le rail du haut et le rail du milieu. Faire en sorte que les cordons pendent librement tout en ne se mêlant pas aux guides-embouts.
2. Insérer les guides-embouts dans chacune des extrémités du rail du milieu.

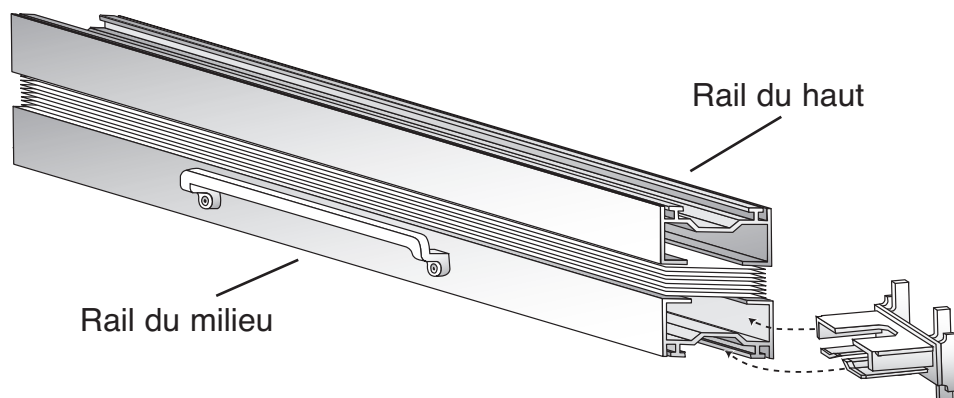

3. Appliquer une petite quantité de graisse lubrifiante dans les rainures intérieures des montants pour assurer un bon glissement. Sauvegarder la graisse lubrifiante restante pour toute utilisation future.
4. Pencher le store et placer entre les montants latéraux. Insérer dans un montant à la fois en plaçant la partie arrière du guide-embout dans la rainure intérieure.

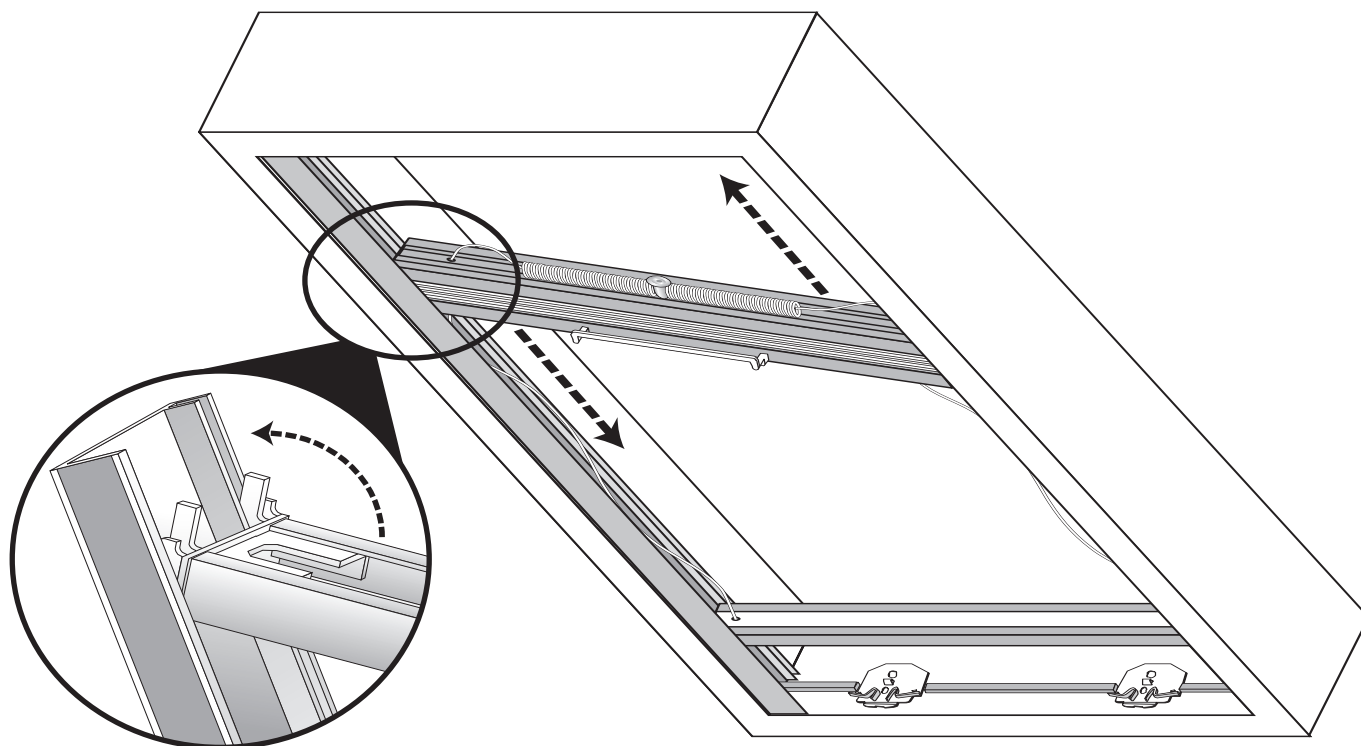

5. Tenir fermement les rails du haut et du milieu et pousser les guides-embouts dans la rainure jusqu'à ce que vous entendiez trois clics pour chacun. Faire en sorte que les guides-embouts soient bien alignés dans les rainures pour assurer à votre store un bon fonctionnement.

## 5° étape. Insérer le store dans les supports

1. Glisser les rails du haut et du milieu jusqu'aux supports du rail du haut.
2. Insérer le rebord avant des supports dans la rainure avant du rail du haut.
3. Pousser vers l'arrière le rail du haut jusqu'à ce qu'il s'enclenche dans les crochets à l'arrière du support.

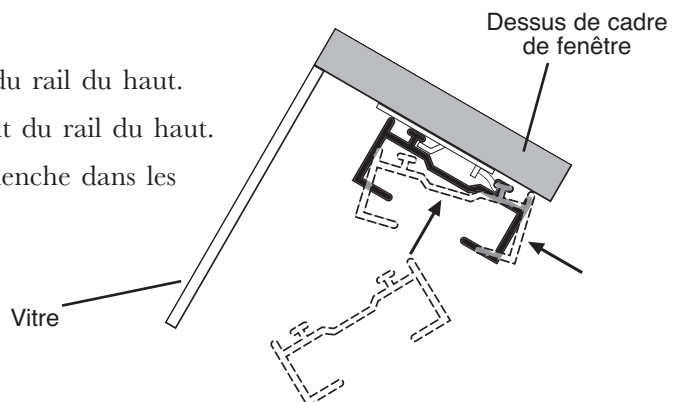

4. Insérer de la même façon le rail du bas dans ses supports.
5. Faire glisser plusieurs fois le rail du milieu vers le haut et vers le bas pour voir si le fonctionnement du store est adéquat. Si votre store fonctionne mal, vérifier la pose parallèle des montants latéraux, l'alignement des supports et la quantité de graisse lubrifiante dans les rainures des montants.

## 6° étape. Régler la tension des cordons

1. Faire glisser le rail du milieu le rail du haut en comprimant fermement le tissu du store.
2. Tenir en place le rail du milieu et ajuster, une à la fois, les vis de tension au moyen d'un tournevis à mèche plate. Tourner dans le sens des aiguilles d'une montre pour plus de tension et dans le sens contraire pour moins de tension.

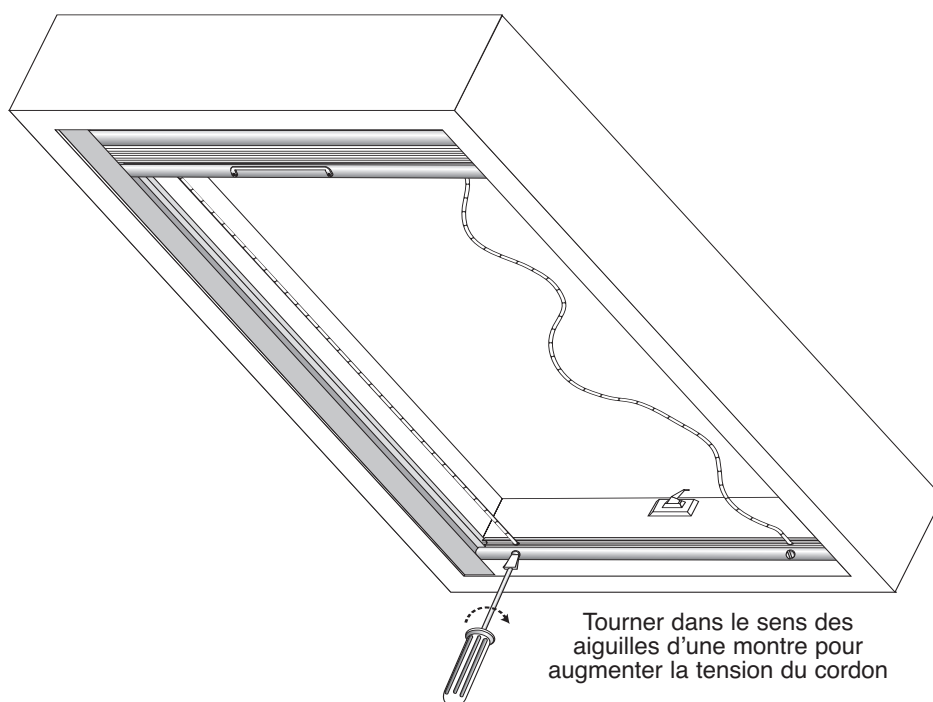

3. Ajuster les cordons pour qu'ils soient raides mais pas trop tendus.
4. Ouvrir et fermer complètement le store plusieurs fois. Si le store ne demeure pas complètement ouvert ou complètement fermé, augmenter la tension de chacun des cordons en tournant le même nombre de fois les vis de tension. Si le store est difficile à monter ou à baisser, diminuer également la tension des deux cordons. Si le rail du milieu n'est pas de niveau avec le rail du bas lorsque le store est fermé, ajuster la tension de l'un ou de l'autre cordon afin que celle-ci soit uniforme.
5. Monter et baisser le store plusieurs fois pour appliquer uniformément la graisse de lubrification. Essuyer tout excès de graisse pour éviter de tacher le tissu du store.

## Dépannage

PROBLÈME	CAUSE	ACTION SUGGÉRÉE
Le rail du milieu glisse difficilement.	<p>Les cordons sont trop tendus.</p> <p>Les vis des montants créent un obstacle aux guides-embouts.</p> <p>Les guides-embouts ne sont pas bien insérés dans la rainure du montant.</p> <p>Lubrification insuffisante.</p> <p>Le store est trop large.</p>	<p>Desserrer les vis de tension.</p> <p>Replacer les vis à une distance de <math>\frac{3}{4}</math>" du rebord avant des montants.</p> <p>S'assurer que le guides-embouts soient bien insérés uniformément et aussi loin que possible dans la rainure.</p> <p>Appliquer une quantité suffisante de graisse lubrifiante.</p> <p>Revérifier les dimensions. Si le store doit être coupé, communiquer avec la salle de montre où vous l'avez acheté.</p>
Le rail du milieu ne reste pas ouvert ou fermé.	Les cordons ne sont pas assez tendus.	Resserrer les vis de tension (un quart de tour à la fois).
Le rail du milieu n'est pas de niveau avec le rail du bas.	Les vis de tension ne sont pas serrées ou desserrées uniformément.	<p>Méthode 1 :</p> <p>Glisser le rail du milieu vers le rail du haut en comprimant fermement le tissu du store. Ajuster l'une des vis de tension ou les deux pour obtenir une tension uniforme.</p> <p>Méthode 2 :</p> <p>Glisser le rail du milieu vers le rail du bas. Ajuster l'une des vis de tension ou les deux pour obtenir une tension uniforme. Ajuster l'une des vis de tension ou les deux pour que le rail du milieu soit parallèle au rail du bas.</p>